

HC | Canister Load Cell



제품설명

HC는 스틸 재질의 Canister 타입 로드셀입니다. 밀폐 구조의 압축 타입 로드셀로 호퍼 및 탱크, 사일로 스케일 등 거친 산업 환경에 적합합니다.

제품사양

Capacity(R.L.)	tf	20, 30, 50, 100, 200
정격출력(R.O.)	mV / V	2.0 ± 0.002
제로 밸런스	mV / V	0.0 ± 0.02
정확도 등급	-	-
비직선성	% R.O.	≤ 0.15
히스테리시스	% R.O.	≤ 0.15
컴바인드 에러	% R.O.	≤ 0.15
반복성	% R.O.	≤ 0.1
크립(30분)	% R.O.	≤ 0.03
크립 복귀(30분)	% R.O.	≤ 0.03
분해도	-	≤ 1/700
한 눈의 값	mV / V	0.0028
온도영향	- 영점	%/10°C
	- 출력	%/10°C
인가전압	- 적정 인가전압	V
	- 최대 인가전압	V
저항	- 입력저항	Ω
	- 출력저항	Ω
	- 절연저항	MΩ
온도보상범위	°C	-10 to +70
허용온도범위	°C	-30 to +80
재질 및 표면처리	-	스틸 / 도장
케이블 사양	-	Ø8 x 4P x 10m (PVC)
허용 과부하	% R.L.	150

제품특징

- ▶ 압축타입
- ▶ 밀폐구조
- ▶ IP67 규격에 준한설계

선택사양

- ▶ 액세서리
- ▶ HC-NR (CE인증)

사용용도

- ▶ 호퍼, 탱크 스케일

제품도면

▶ HC

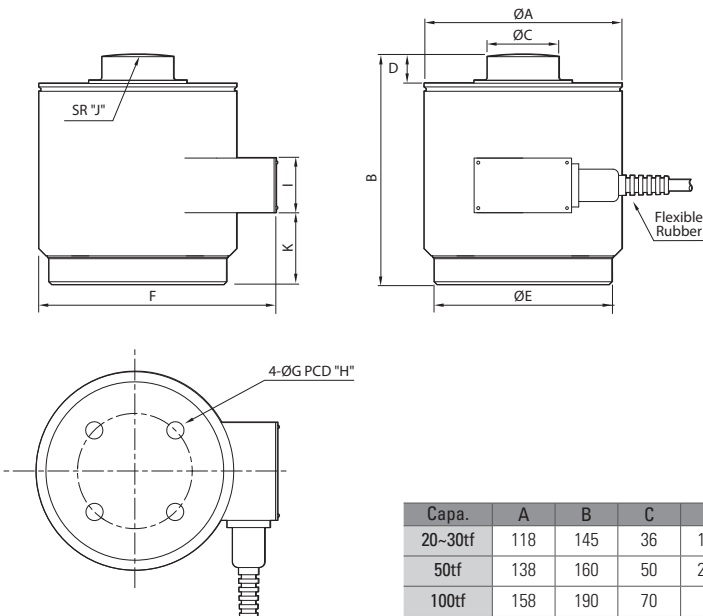

Capa.	A	B	C	D	E	F	G	H	I	J	K	Cable(m)
20~30tf	118	145	36	10.4	104	148.7	M12 x 1.75	80	38	150	40	10
50tf	138	160	50	20.2	124	170.5	M12 x 1.75	80	38	200	50	
100tf	158	190	70	20	144	191.3	M16 x 2	100	38	200	54	
200tf	214	230	95	29.8	188	249.5	M16 x 2	130	38	300	73	